



Decato[®]

Der modulare Akustik-Allrounder

 **PREFORM**



Inhalt

Nachhaltigkeit

Nachhaltige Qualität, hergestellt in Deutschland	4
Wir machen Raumakustik für Menschen und Umwelt	5
Gipsschaum – natürlicher und patentierter Schallabsorber	6

Modulartität

Kompatibilität zueinander durch die patentierte Decato®-Clipsverbindung	9
---	---

Decato® Modul / Modul System	11
Stellwände	12
Konzeption // Ausführung	12
Ergonomie // Akustik	13
Modular // Bausteine	14
Organisation	18
Zubehör // Füße & Abdeckungen	20
Stellwände ohne Säulen // Abdeckungen	22
Tischaufsatzwände	25
Effektive akustische Abschirmung	25
Konzeption // Ausführung	26
Montage Positionen	27
Tischaufsätze auf Tischplatte	28
Tischaufsätze hinter Tischplatte	30
Organisation	31
Technische Daten	32

AWL Aufgeräumte Wand Leuchte	35
Konzeption // Ausführung	36
Funktionen der aufgeräumten Leuchte AWL	37
Technische Daten	39
Decato® Modul Scene	41
Konzeption // Ausführung	42
Einsatzbereiche // Vorteile	43
Modernes Design	44
Raumakustische Lösung in individueller Ansicht	46
Technische Daten	48
Decato® Acoustics in motion	53
Konzeption // Ausführung	54
Stellwandsysteme	55
Kombination // Möglichkeiten	56
Wand- & Deckenabsorber	59
Technische Daten	60

Decato® Prespace	63
Mittelzone	64
Von der Idee bis zur Umsetzung	65
Prespace Casa	66
Prespace Tube	68
Prespace Bridge	70
Prespace Discreto	72
Schallsimulation	75
Individualität	77
Decato® Wandabsorber für PreGlass	79
Akustische Verbesserung	81
Individuelle Gestaltung	82
Gestaltungsvarianten	83



Nachhaltige Qualität, hergestellt in Deutschland

PREFORM ist der führende Anbieter für individuelle Akustiklösungen in Europa. Als Spezialist für innovative Raumkonzepte bieten wir maßgeschneiderte Lösungen für die Arbeitsplätze der Zukunft.

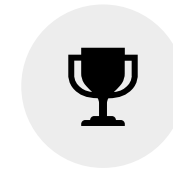

1 Mio. verkaufte
Akustiklösungen



Weltweit einziger
Hersteller von Gipschaum



40 Jahre Erfahrung im
Bereich Raumakustik



Zahlreiche Patente
durch F&E

Wir machen Raumakustik für Menschen und Umwelt

Unsere Vision ist der Aufbau einer nachhaltigen Bürowelt mit innovativen Akustiklösungen, die sich flexibel an die Arbeitsräume der Zukunft anpassen.

Wir verbessern Raumakustik nachhaltig für einen gesunden Arbeitsplatz...



...schützen dabei Klima und Umwelt...

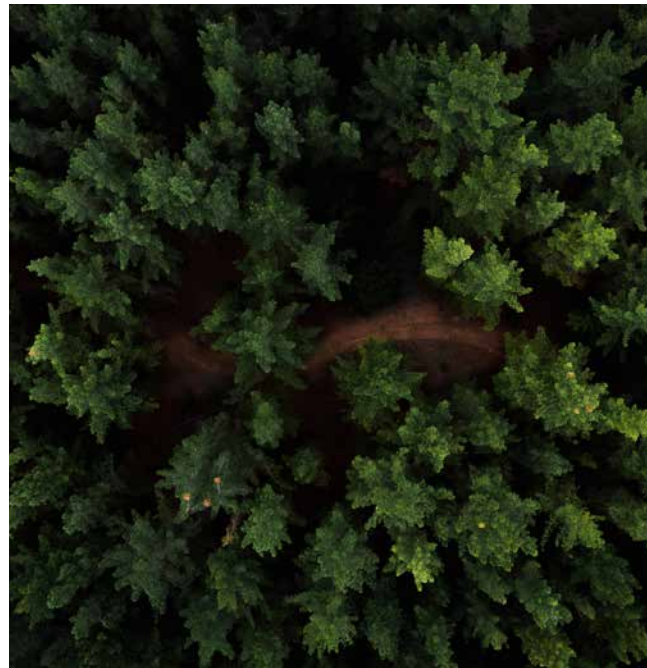

...und leisten einen sozialen & gesellschaftlichen Beitrag.



Gipsschaum – natürlicher und patentierter Schallabsorber

- Das von PREFORM entwickelte und vom BUND Naturschutz mit dem goldenen Umweltauer ausgezeichnete Akustikmaterial
- Gipsschaum ist das Herz unserer Produkte

PREFORM produziert und entwickelt Akustikmaterialien nach höchsten akustischen Standards. Unser patentierter Gipsschaum bietet neben exzellenten akustischen Eigenschaften auch raumklimatische Vorteile sowie eine besonders hohe Umweltverträglichkeit.

Die Vorteile dieses einzigartigen Materials umfassen:

- Effektive Schallabsorption
- Wirksame Klimaregulierung durch Aufnahme und vollständige Abgabe der Luftfeuchtigkeit des Raumes
- Geruchlosigkeit und Schadstofffreiheit
- Recyclefähigkeit und Nachhaltigkeit beim Produzieren
- Schwere Entflammbarkeit (B1)

Wir produzieren
Akustikabsorber mit
natürlichen und lang-
lebigen Materialien



Materialzusammensetzung unserer Absorber Enthalten 99,7% recycelbares Material

Polypropylen	0,3%
Holz	1,2%
Stoff & Vlies	9,5%
Gipsschaum	17,3%
Aluminium & Stahl	71,7%



Goldener Umweltauer Bund Naturschutz in Bayern e.V.



Wiederverwertung

Wir nehmen Ihre bestehenden Akustikwände zurück und versehen sie mit neuen, modernen Stoffbezügen. Dadurch können wir den Produktlebenszyklus deutlich verlängern. Eine Wand wie neu – darauf geben wir Ihnen unsere Garantie.

Aufwertung bestehender Räume

Neben der Ausstattung von Neubauten haben wir uns auch auf die Sanierung von Bestandsgebäuden spezialisiert. Mit unserem breit gefächerten Produktportfolio meistern wir akustische Herausforderungen, damit Sie Ihre Räume möglichst flächeneffizient nutzen können.

Recycling

Unsere Rahmenprofile bestehen zu 40 % aus recyceltem Aluminium. Außerdem werden die bei der Produktion fallengelassenen Späne wieder eingeschmolzen.

Aufwertung bestehender Möbel

Ob Kreativzonen oder Infektionsschutz – Flächennutzungskonzepte ändern sich schnell. Unsere Produkte sind nach dem Baukastenprinzip konzipiert und können im laufenden Betrieb neu montiert und mit anderen Wänden kombiniert werden. Wir adaptieren an nahezu alle Bestandsmöbel.

Kurze Lieferwege

Über 95% der Fertigung wird in unseren Produktionsstätten in Bayern durchgeführt.



Die Produkte der PREFORM werden ausschließlich unter Verwendung hochwertigster und langlebiger Materialien hergestellt.

Eine nachhaltige Zukunft fängt heute an. Deshalb verwendet PREFORM ausschließlich ökologisch unbedenkliche Materialien. Des Weiteren achten wir stark auf einen bewussten Umgang mit wertvollen Ressourcen wie Wasser oder Energie – sowohl in der Produktion als auch bei allen anderen Vorgängen. Jeder unserer Mitarbeiter wird regelmäßig geschult und trägt seinen Teil zu mehr Nachhaltigkeit bei.

POD

Wandabsorber

Deckenabsorber

AWL



Tischaufsatzwände

Mittelzonenlösungen

Akustik-Säule

Kompatibilität zueinander durch die patentierte Decato®-Clipsverbindung

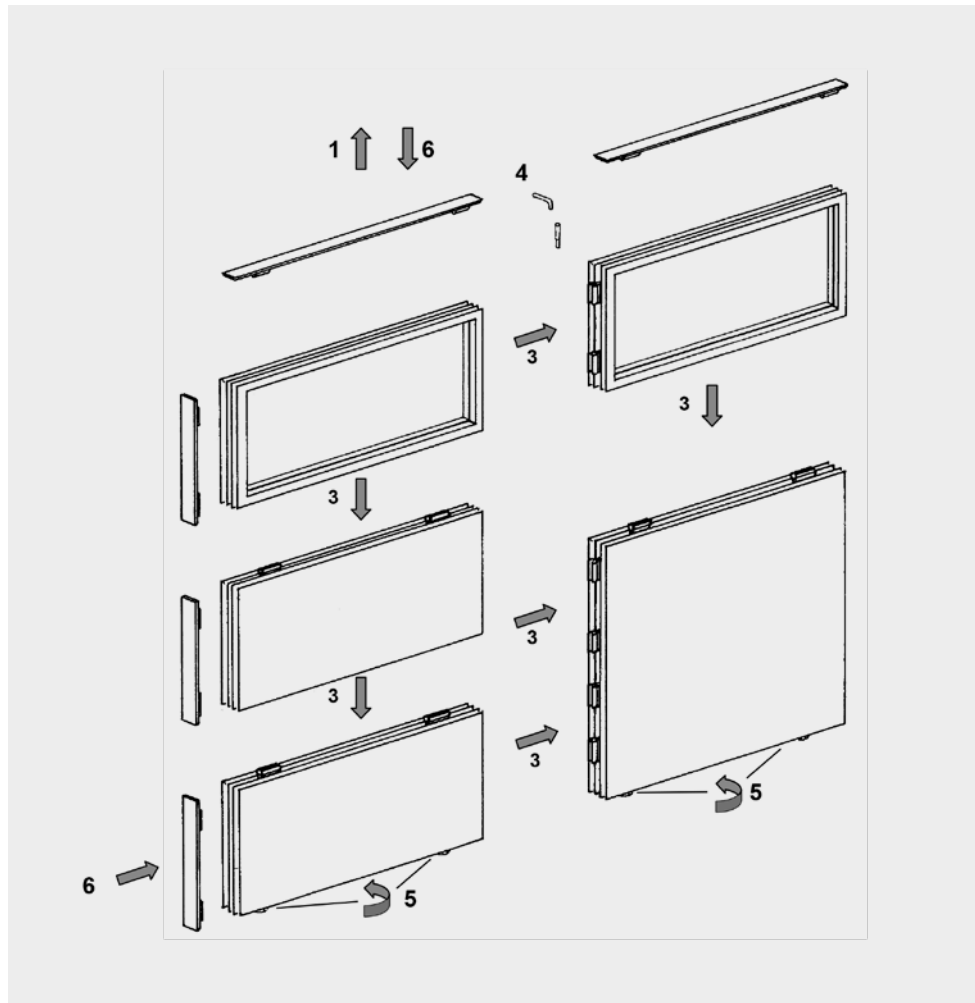

Kunststoff-Clipse zur Verbindung von Wandelementen über- und nebeneinander, Arretierung durch eingesetzte Schrauben

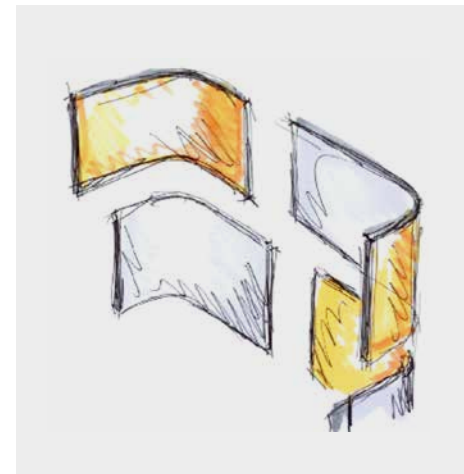

-  Modulares Baukastensystem
-  Anpassbar an neue Flächennutzungskonzepte
-  Adaption an Bestandsmöbel
-  Individualisierbar in Größe, Farbe, Form





Decato[®] Modul / Modul System

das Baukastensystem für individuelle Arbeitsformen

Decato® Modul / Modul System Stellwände



Konzeption// Ausführung

Innerhalb der kreativen Raumgliederungs-Produktfamilie Decato® ist Decato® Modul / Modul System das Baukastensystem für alle individuellen Arbeitsformen – geradlinig, flexibel und funktionell. Die Besonderheit liegt in der Einfachheit und Reduktion: Arbeitsplatzgestaltung wird neu erlebt – durch modulare Bausteine, in Stoff schlicht rahmenlos oder mit Systemprofil zur professionellen Organisation und Raumgliederung, in der eleganten Wanddicke von 38 mm.

*Decato® Modul Doppelarbeitsplätze
mit aufgesetzten transparenten
Acrylglascheiben in Kombination
mit Schrankaufsatzmodulen und
organisierbarer Besprechungs-
koje in Decato® Modul System.*



Ergonomie // Akustik

Ergonomie / Akustik – optimale Arbeitsbedingungen tragen entscheidend zu Motivation, Effizienz und Wohlbefinden bei. Die Reduzierung der akustischen Störung, in Verbindung mit persönlicher Atmosphäre durch akustische und visuelle Abschirmung, spielt hierbei eine wichtige Rolle. Decato® Modul / Modul System bietet die Plattform für das richtige Arbeitsumfeld. Exklusiv für die PREFORM-Produkte wird als Schalldämm- und Schallabsorptionsmaterial der patentierte Gipschaum eingesetzt.



Eine Schreibtischtrennwand kann als optimaler Sichtschutz dienen, um vor Ablenkung zu schützen und Mitarbeitern mehr Privatsphäre zu ermöglichen. Die Trennwände gibt es jedoch auch in transparent aus Glas oder Plexiglas, um ein offenes Raumgefühl beizubehalten.

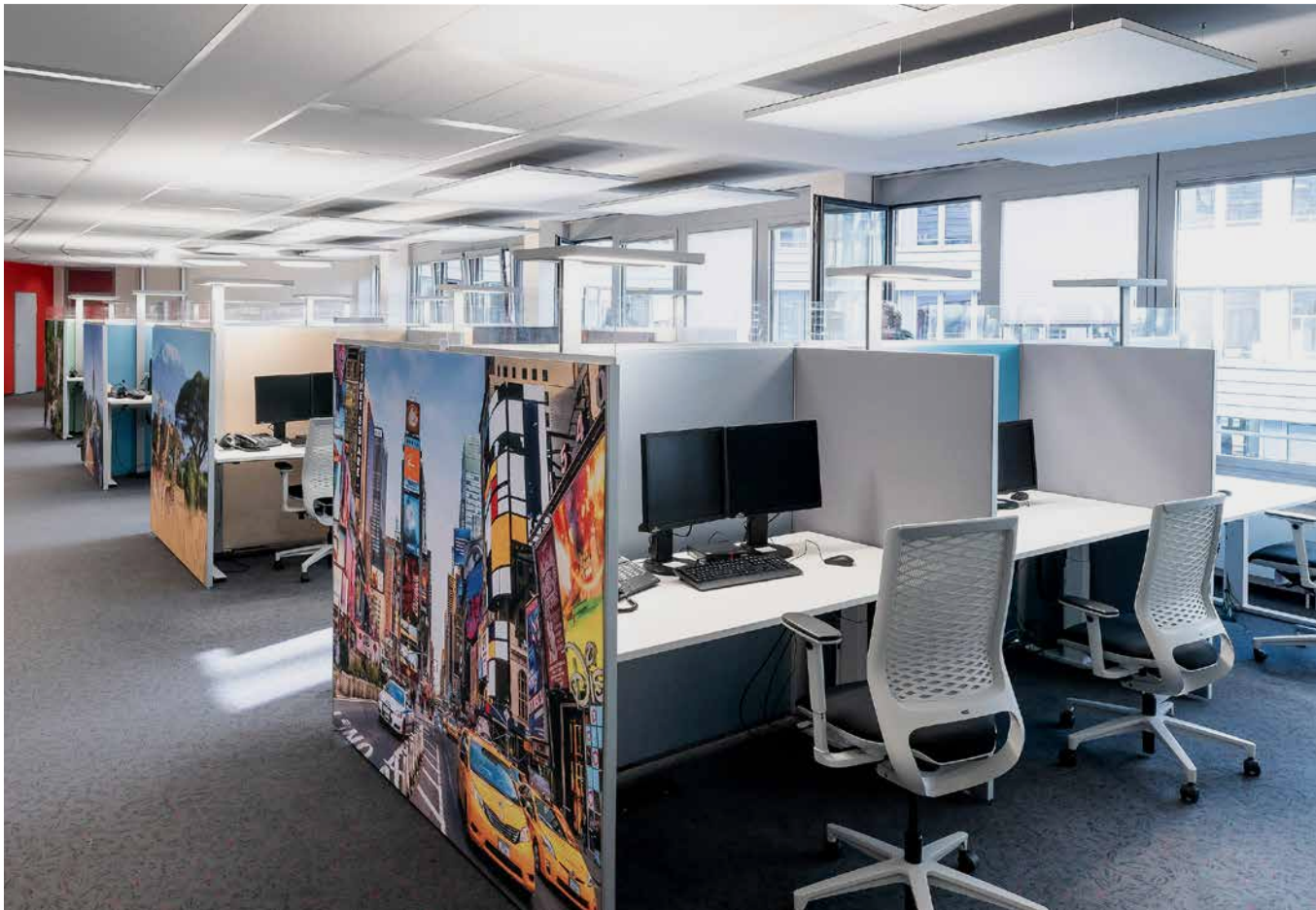

Modular // Bausteine

Modulare Bausteine, akustisch in Stoff, werden kombiniert mit transparenten/transluzenten Frontvarianten – die vertiefte Abdeckung in unverwechselbarem Design unterstreicht die lineare Formgebung

- Modul Stoff akustisch, rahmenlos zur Arbeitsplatzumbauung (1)
- Modul Stoff akustisch, mit vertikalem Systemprofil für professionelle Organisation und großflächige Raumgliederung (1)
- Modul Dekor mit schmalen Aluminiumrahmen und mittig sitzender Glas-/Acryl- oder Aluminiumfüllung (2)
- Modul Aluminium akustisch, mit beidseitiger Lochblechverkleidung (3)

(1)



(2)



(3)



Abdeckung stoffbezogen



Abdeckung pulverbeschichtet



Dekorelement Glas



Clipsverbindung

Wandelemente sind mit den patentierten Clipsverbindungen ausgestattet, welche verschiedene Stellwände auf unsichtbare und kraftschlüssige Weise miteinander verbinden. Ein Klick und fertig – weder Werkzeug noch sonstige Expertise werden dazu benötigt. Im Handumdrehen entsteht dadurch eine neue Bürolandschaft.



Flächenbündige Quadratsäulen

Winkelbildung bzw. Mehrfachverbindung mittels Säulen;
Verbindungsnuten 4 x 90 ° für L-, T- oder X-Aufstellung



Verbindungsmöglichkeiten

Verbindung der Wände über- und nebeneinander, kraftschlüssig, fugenlos und werkzeugfrei

Freistehend und Möglichkeit zur Verschraubung an Schrank- oder Mauerwerk mit Befestigungsclipsen



Schrankaufsatz

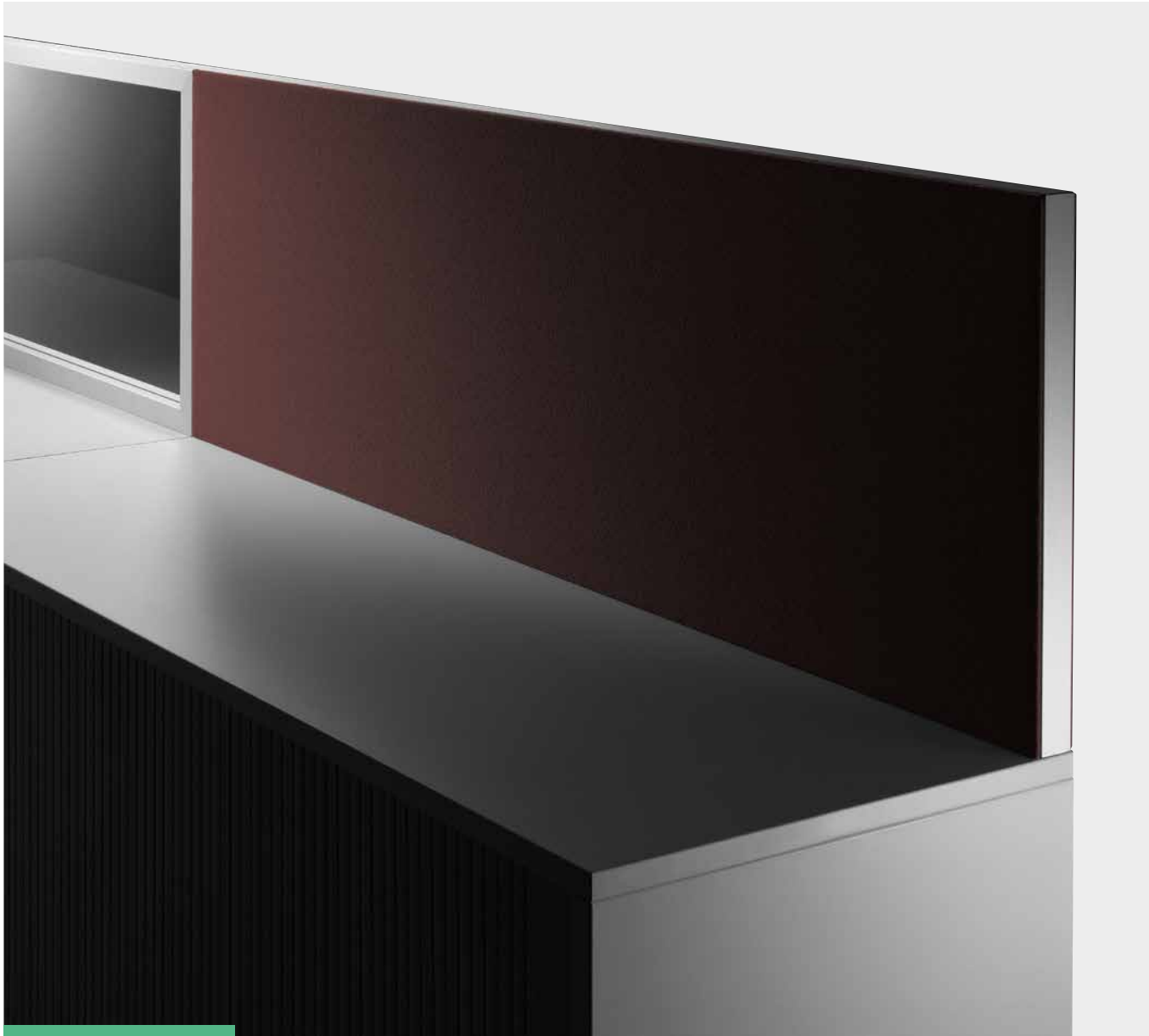

Sichtblende Glas



Indirekteuchte



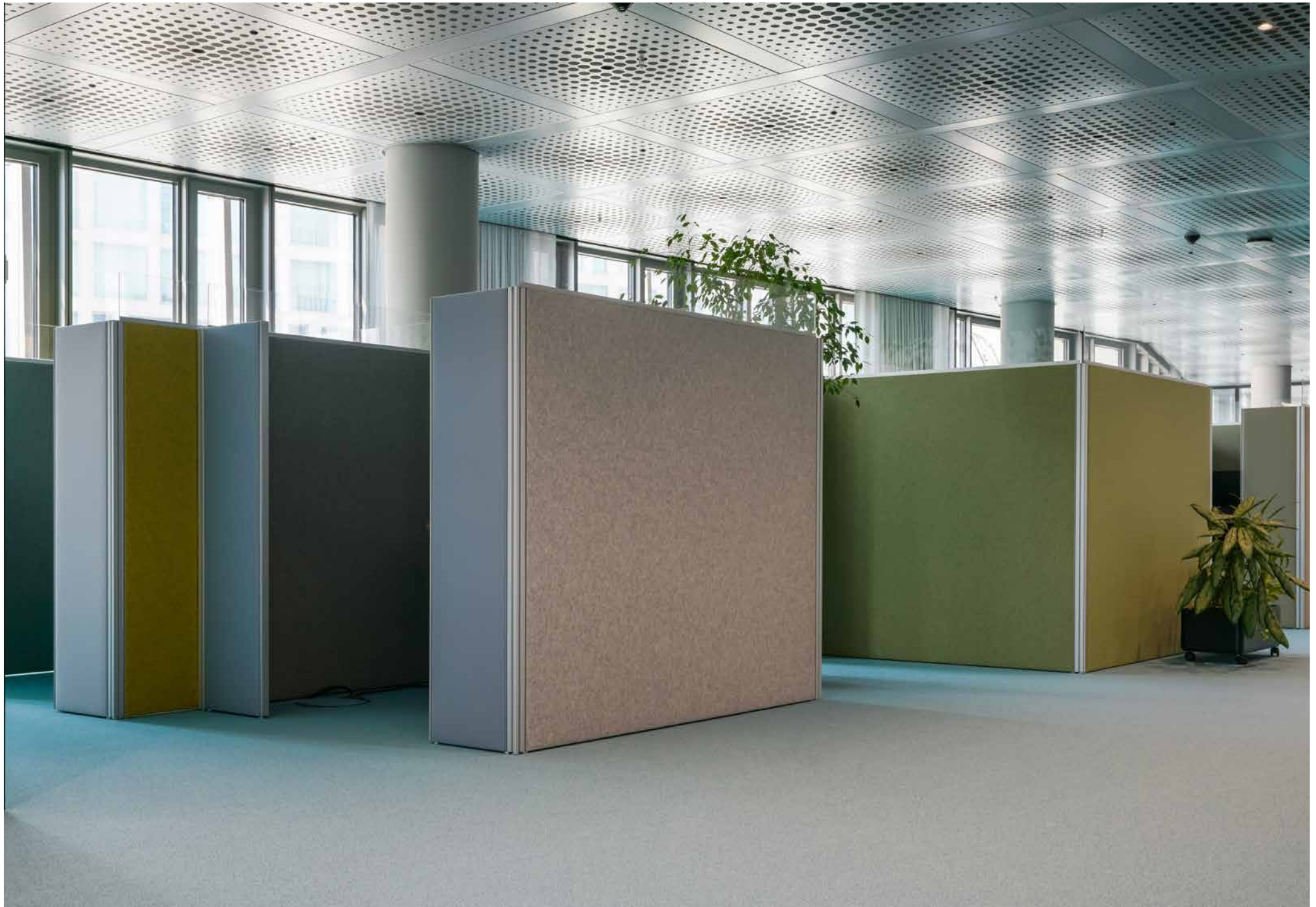

Zubehör // Füße & Abdeckungen

verschiedene Arten von Füßen zur Stabilisierung der Wand-Elemente, universell, für Wand mit und ohne Systemprofil, sowie für nachträgliche Montage

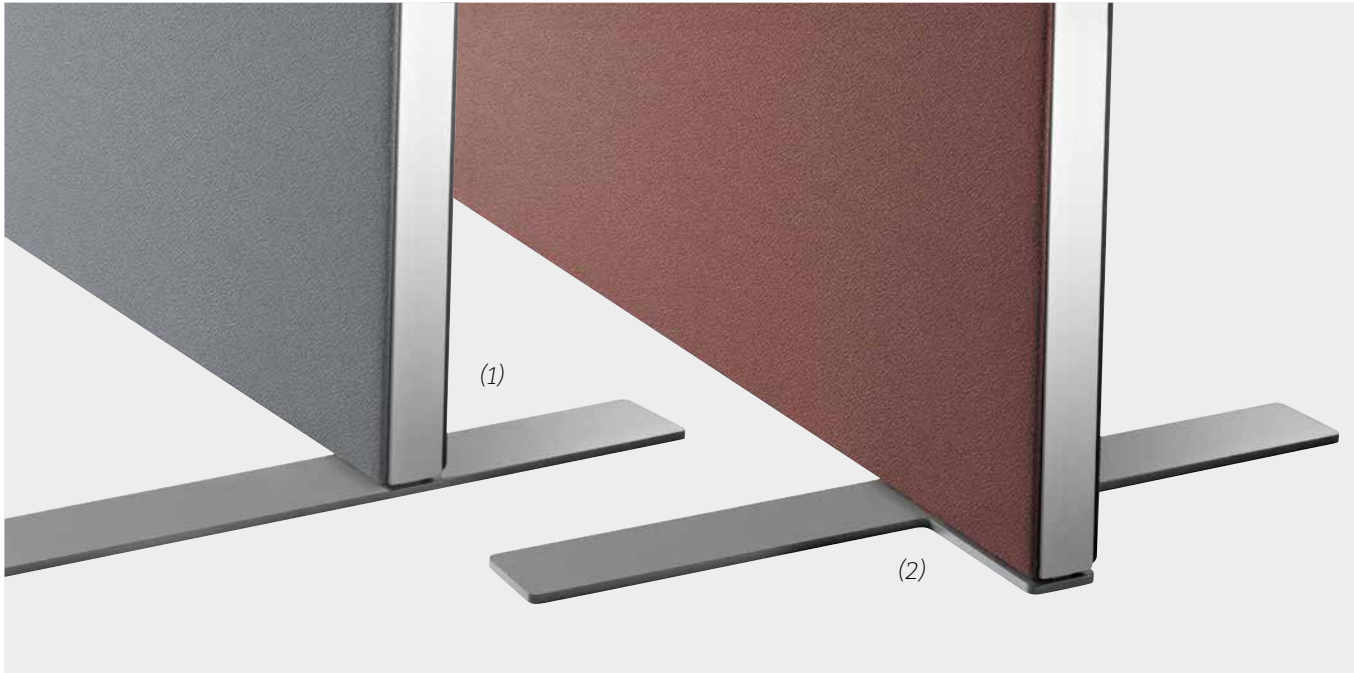

Decato Modul

- (1) Fuß zur direkten Montage in Stoffrahmenprofil
- (2) Fuß versetzt, zur direkten Montage in Stoffrahmenprofil

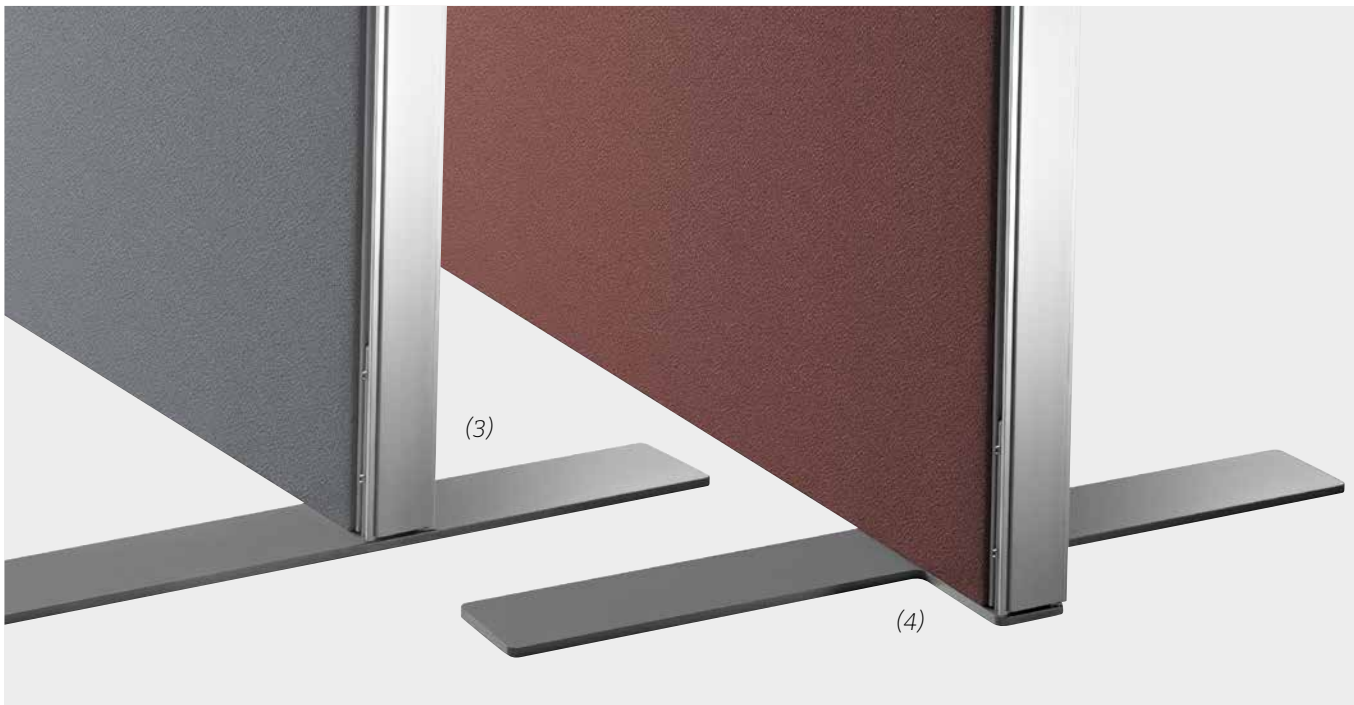

Decato Modul System

- (3) Fuß zur direkten Montage in Systemprofil
- (4) Fuß versetzt, zur direkten Montage in Systemprofil

Fuß zur Montage in
Quadratsäule



Universal-Mittelfuß, zur direkten
Montage an beliebiger Position





*Säulenlose Verbindung durch nicht sichtbare
Verschraubung der Wände als L-/U-/H-Stellung in
Kombination mit stoffbezogenen Abdeckungen*

Stellwände ohne Säulen // Abdeckungen

Flexible Bürogestaltung durch mobile Stellwände. Eine flexible Akustikwand im Büro ermöglicht eine schnelle Anpassung an wechselnde Anforderungen. Mobile Stellwände können je nach Laune und Bedarf flexibel umgestellt und moduliert werden.

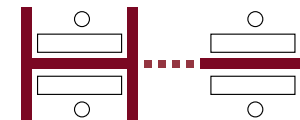

Direkte Verbindung



*Seitliche Abdeckungen,
pulverbeschichtet oder
stoffbezogen*



Verbindung mit Stoffabdeckung





Decato® Modul / Modul System Tischaufsatzwände

Effektive akustische Abschirmung

Völlig unabhängig vom Tischmodell sind Tischaufsatzwände der PREFORM Produktlinien die ideale Lösung, direkt am Arbeitsplatz effektive akustische Abschirmung zu erzielen

- mit passender Adaption für alle Büromöbelsysteme
- flexibel an Arbeitstische montiert
- ausgestattet mit dem exklusiven patentierten Absorptionsmaterial Gipsschaum

PREFORM gehört zu den führenden Unternehmen für Arbeitsplatzgestaltung, Raumgliederung und Akustik im Büro mit über 40 Jahren Know-how und Erfahrung – Qualitätsprodukte „Made in Germany“



Decato Modul System Tisch-Ansatzelemente befestigt an höhenverstellbaren Schreibtischen

*Montage Decato® Modul/
Modul System Tischaufsatz
zwischen zwei Tischplatten als
Doppel-Arbeitsplatz*



Decato® Modul/Modul System Tischaufsätze setzen die geradlinige Gestaltung des modularen Wandsystems erfolgreich fort

- in einer Wanddicke von 38 mm, mit vertieften Aluminium-Abdeckungen
- als schlicht rahmenlose Variante oder mit
- vertikalen seitlichen Systemprofilen zur weiteren Funktionalität
- erweiterbar um Sichtblende aus Acrylglas im oberen Aluminiumprofil

**Konzeption//
Ausführung**



Montage Positionen//

Unsere Tischaufsatzwände sind perfekt für jeden Schreibtisch, ob elektrisch oder manuell höhenverstellbar. Wird die Höhe des Tisches verstellt, wandert die Trennwand einfach mit. Montiert mit Standardadaptern oder mit individuell auf Ihre Möbel angepasste Adaptionen.



Montage
auf Tischafläche



Montage hinter Tischkante

Adaptionen für Decato®
Modul/Modul System Tischaufsätze

Tischaufsätze auf Tischplatte

*von der Steckverbindung im Rahmen über
Klemmen für Einzel- oder Doppelarbeitstische
bis zur Befestigung am Systemprofil*



Direkte unsichtbare Befestigung in Tischplatte



Klemmen mit Distanz (für Kabelführung)



Klemmen ohne Distanz (ohne Kabelführung)



Klemme mit Nutenstein für Systemprofi



Klemmen zum Einstecken der Wand an beliebiger Position, Befestigung von unten



Klemmen zum Einstecken der Wand an beliebiger Position, Befestigung von oben (Schiebepatte)

Adaptionen für Decato®
Modul/Modul System Tischaufsätze
Tischaufsätze hinter Tischplatte



*Befestigung der Tischklemmen direkt im Systemprofil
der Decato® Modul System Tischaufsätze*



Organisation

Die stoffbezogenen akustischen Tischaufsatz-Module sind pinnbar und lassen sich mit Accessoires und Zubehörelementen organisieren.

Organisation mit Systemprofil -
Organisationsreling,
Multiorganisations-Panel



*Wandausführung mit stoffbezogener
oder pulverbeschichteter Abdeckung*



Technische Daten

*Vollwandelemente mit Wand-
aufsatzelementen durch Aufsetzen
oben, kombinierbar. Akustisch
wirksames Raumgliederungssystem
(eckiges Erscheinungsbild)*

Beschreibung Element

- Ausführung in Monoblock-Bauweise
- Aluminiumrahmenkonstruktion mit Akustikfüllung, optional mit seitlichen Systemnutenprofilen für Aufnahme von Organisationselementen (Typ: AA SY)
- Ausführung rahmenlos, mit innenliegendem Clipsprofil
- Unten: Bodenfreiheit 15 mm Stellschraube zum Höhenausgleich +10 mm
- Oben: Abdeckung oben flaches Aluminiumprofil natur eloxiert EV1
- Optional Abdeckung seitlich am Ende einer Konfiguration, flaches Aluminiumprofil natur eloxiert EV1
- Optional: obere Abdeckung mit Nut zur Aufnahme einer Sichtblende aus Acrylglas

Schallklasse

- Schallabsorberklasse C

Grundmaße

- Höhenraster: min. 400 mm, max. 2000 mm
- Breitenraster: min. 400 mm, max. 2000 mm
- Wandstärke: 38 mm

Beschreibung Füllmaterial

Stoffelemente

- hochgradig schallabsorbierendes, ökologisch unbedenkliches Füllmaterial, offenporiger, homogener Akustik-Schaum mit nachweislich feuchtigkeitsregulierender Eigenschaft, schwer entflammbar, nicht toxisch (Hauptbestandteil Gips)

Dekorelemente

- ESG-Sicherheitsglas, klar oder satiniert
- Melamin hellgrau
- Aluminium gerillt oder matt
- Lochblech (quadratisch) Aluminium oder Holz (Ahorn)

Stoff

- nach Kollektion des Herstellers

Verbindung / Stabilisierung / Montage

- Verbindung der Wände untereinander kraftschlüssig, fugenlos und werkzeugfrei der Kunststoff Clipsverbindung, sowohl nebeneinander als auch übereinander
- Winkelbildung bzw. Mehrfachverbindung mittels Quadrataluminiumsäulen für L-, T- oder X-Aufstellung oder Dreieckssäule
- Arretierung durch eingesetzte Schraube
- Möglichkeit zur Anbindung an Mauerwerk oder Schrank
- Zusätzliche Stabilisierung durch Stützfüße – 2 je Wandelement bei Einzelaufstellung
- Tischverbinder für diverse Möbelfabrikate möglich

Organisation

- Diverse Anhängeteile zur Organisation wie Briefablagen, Stiftschalen etc. in Verbindung mit Organisations-/Magnettafeln zum Überhängen
- Optional Organisation zum Einhängen – bei Einsatz von vertikalen Systemnutenprofilen (Typ AA SY)
- pinnfähig

Zertifikate mit Prüfung im Einsatzbereich

- Akustikprüfzeugnis Schallabsorption nach ISO 354:2003 mit bewertetem Schallabsorptionsgrad nach ISO 11654 von $\alpha_W = 0,60$ (H)
- Schalldämm – Maß nach ISO 140-3 mit RW = 15 dB
- Prüfzeugnisse:
 - GS-Zeichen
 - QM-Zertifikat ISO 9001:2015
 - Quality Office
 - Schadstoffgeprüft
 - Schallabsorptionsgrad nach ISO 11654
 - Made in Germany

Optionaler Aufsatz

- Stoffbezogen
- ESG-Sicherheitsglas, klar oder satiniert
- Melamin hellgrau
- Aluminium matt
- Lochblech (quadratisch) Aluminium oder Holz (Ahorn)
 - Höhe: min. 400 mm, max. 600 mm
 - Breite: min. 400 mm, max. 2000 mm





AWL

Aufgeräumte Wand Leuchte

Die ideale Kombination aus Licht und Akustik



Konzeption// Ausführung

Die Raumgestaltung mit den erfolgreichen mobilen Wandsystemen von PREFORM wird um eine weitere Komponente ergänzt: AWL, die aufgeräumte Leuchte – eine auf Decato® Modul/Modul System-Wände aufgesetzte LED-Beleuchtung löst die komplette Arbeitsplatz- und Raumausleuchtung auf intelligente Weise.



*Die ideale Kombination
Licht und Akustik*

Funktionen der aufgeräumten Leuchte AWL

Die Kombination von Tischaufsatzwand und LED-Leuchtsystem wurde exklusiv von PREFORM entwickelt und ist einmalig auf dem Markt. Elegant in die Schreibtischtrennwand integriert, lässt sich die Beleuchtungsstärke nach Wunsch individuell regulieren. Die ganzheitliche Ausleuchtung des Tisches und des Raumes wirkt natürlich und harmonisch auf das Auge, was das Wohlbefinden und die Konzentration bei der Arbeit fördert.



Raumausleuchtung

Die aufgeräumte Leuchte integriert eine direkte und indirekte Beleuchtung, gleichmäßige Ausleuchtung des Raumes über die gesamte Fläche



Arbeitsplatzausleuchtung

Die spezielle Ausführung der Leuchte verhindert Schattenbildung vor dem Bildschirm, gleichmäßige Ausleuchtung des Arbeitsplatzes über die gesamte Tischfläche

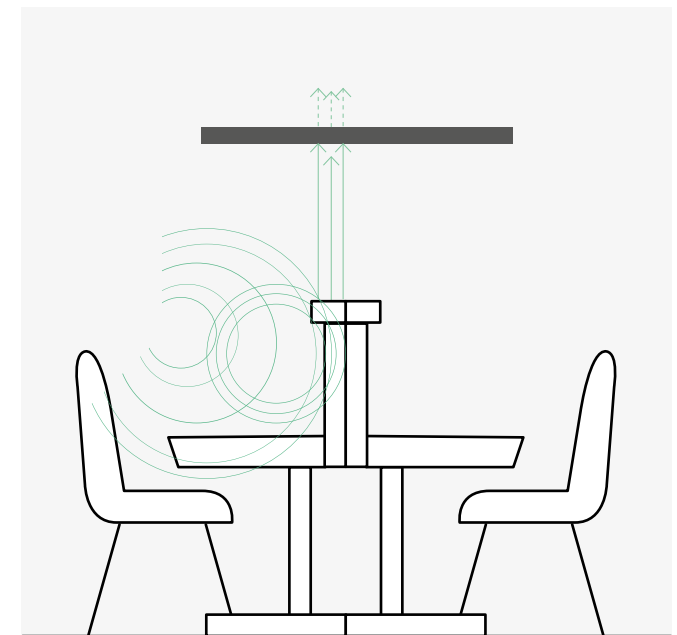

Akustik

Die durchdachte Position der aufgeräumten Leuchte auf dem Decato® Modul System Wandmodul erzielt eine zusätzliche akustische Verbesserung des Arbeitsplatzes, durch die positive Beugung des Schalls



Doppelarbeitsplatz Decato® Modul System Tischaufsatz,
mit Glasmodul als Kommunikations-Sichtblende – Leuchte in
Wandbreite befestigt mit dem patentierten Decato®-Clipssystem



Einzelarbeitsplatz Decato® Modul System Tischaufsatz,
mit durchgehendem Stoffmodul

Technische Daten

Aufgeräumte Leuchte AWL

Die Vorteile der aufgeräumten Leuchte AWL in der Raumplanung

- Raumbeleuchtung mit Grundbeleuchtung und aufgeräumter Leuchte; ohne Steh-, Pendel- und Arbeitsplatzleuchten
- komplette Ausleuchtung der Tischfläche und des Arbeitsplatzes ohne störende Schattenbildung, Blendung und Reflexion (direktes Licht)
- komplette Ausleuchtung des gesamten Raumes (indirektes Licht), ohne Blendung des Mitarbeiters
- akustische Verbesserung des Arbeitsplatzes durch positive Beugung des Schalls an der aufgeräumten Leuchte

Zusätzliche Vorteile eines Doppelarbeitsplatzes

- individuelle Einstellung des Lichts für jeden Mitarbeiter: Indirekt-/Direktbeleuchtung getrennt dimm- und schaltbar
- Plug and Play Lösung direkt am Arbeitsplatz in Verwendung der Tisch-Elektrifizierung, keine Kabel am Boden
- Leuchte bewegt sich automatisch mit dem Arbeitstisch

Leuchtmittel: LED

Montageart: auf Wand

Material: Aluminium

Konverter: dimmbar - TouchDim

Lichtaustritt: direkt / indirekt

bildschirmtauglich: ja

Lichtverteilung: asymmetrisch / symmetrisch

Nennspannung: 220 -240 V

Netzfrequenz: 50 / 60 Hz

Steuerung: getrennt schalt-/dimmbare Direkt-/Indirektbeleuchtung

Gesamtlichtstrom: ca. 8800 lm

Lichtfarbe: 4000 K

Schutzklasse: IP 20

Anschlussleitung: 4000mm

Farbe der Anschlussleitung: schwarz

Betriebsgerät: EVG

Abmessungen / Leistungsaufnahme: Höhe x Tiefe 36 x 130mm
in Wandmodul-Breite 1230: indirekt 35 W, direkt 24 W
in Wandmodul-Breite 1400, 1600, 1800mm: indirekt 64 W, direkt 32 W

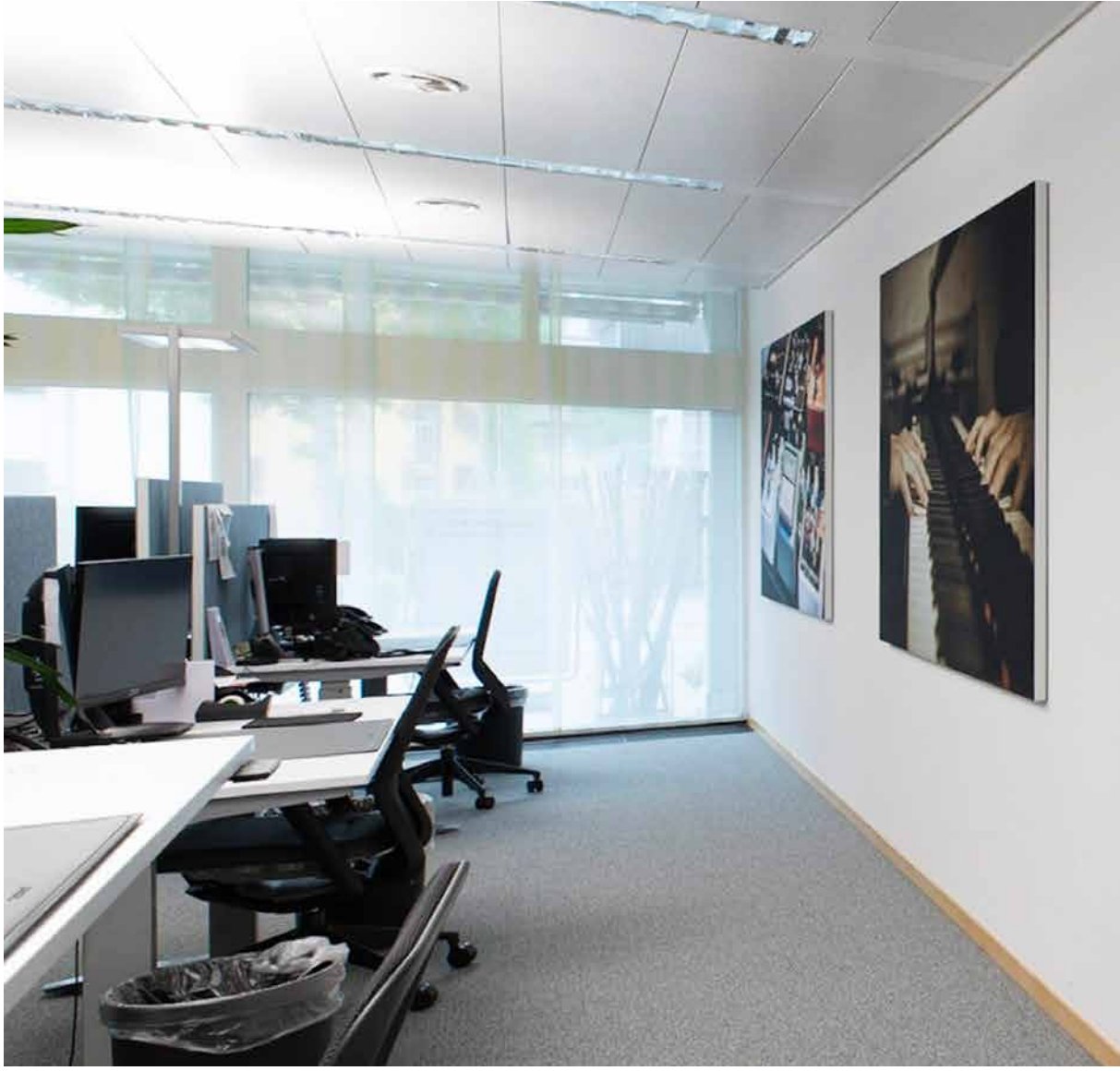

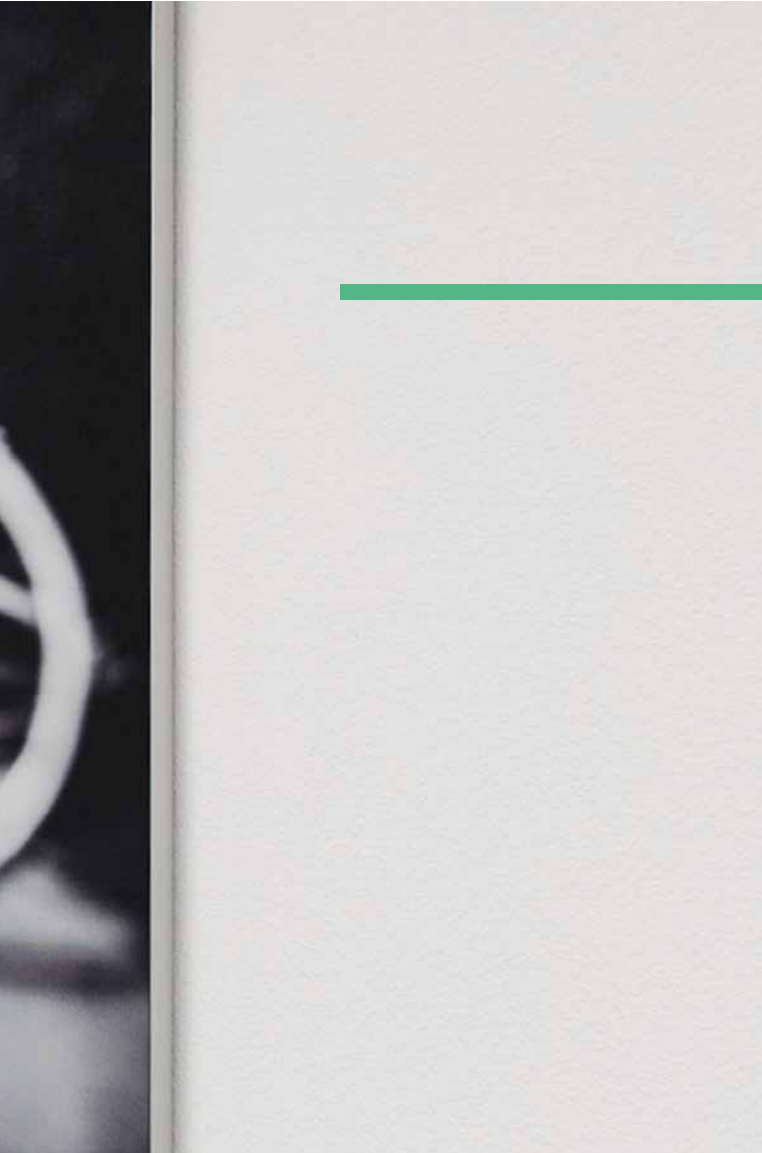

Decato[®] Modul Scene

Akustische Raumgestaltung im Maßanzug

*Decato® ModulScene als modulare
Wandabsorber verclipst, in
Ergänzung zu Decato® Modul/
Modul System Arbeitsplätzen*



Konzeption// Ausführung

Decato® ModulScene, die individuellen Wand- und Deckenabsorber, komplettieren die kreative Raumgliederungsfamilie Decato® zur akustischen und optischen Rundum-Lösung. Identisch in der Formgebung des erfolgreichen Baukastensystems Decato® Modul/Modul System – ebenso modular und geradlinig, in der eleganten Wanddicke von 40 mm.

*Individuell an den Raum angepasst
oder auch in den Raum integriert, ohne
das Raumkonzept verändern zu
müssen, sind schallabsorbierende
Deckenabsorber optimal geeignet, um die
Akustik zu verbessern.*





Einsatzbereiche// Vorteile

- ⊕ Schallabsorberklasse A
- ⊕ fertig angeliefertes Wandbild, ohne Zusammenbau vor Ort
 - Produkt komplett montiert, inklusive Befestigungsmaterial
 - ringsum werkzeuglose Verkettung mehrerer Module zu großflächigen Wandbildern, mit patentiertem Clipssystem
- ⊕ Deckenabsorber in identischer Bauweise
- ⊕ horizontal oder vertikal einsetzbar
- ⊕ Stoffbezug pinnbar
- ⊕ geringe Dicke (38 mm) und leichtes Gewicht dank exklusivem patentiertem Absorptionsmaterial Gipsschaum
- ⊕ graziles, rahmenloses Erscheinungsbild durch hochwertige, leicht zurückgesetzte Aluminium-Abdeckung
- ⊕ kombinierbar mit dem Wandsystem Decato® Modul/Modul System, identische Formensprache
- ⊕ Wiederverwendbarkeit am Arbeitsplatz

Als frei hängende Elemente können die Trennwände nach Belieben angeordnet und optisch gestaltet werden.



Modernes Design//

Decato® ModulScene Wand- und Deckenabsorber setzen sich attraktiv als einzelne Wandbilder in Szene, werden als Module zur großflächigen abstrakten Wandverkleidung oder mit Stahlseilen von Raumdecken abgehängt - als Deckenabsorber oder vertikale Raumpaneele.

Durch spezielle Seilvorrichtungen werden die Raumteiler sicher mit der Decke und anderen Akustikelementen verbunden, Bodengewichte können das Absorber-Arrangement zusätzlich stabilisieren.

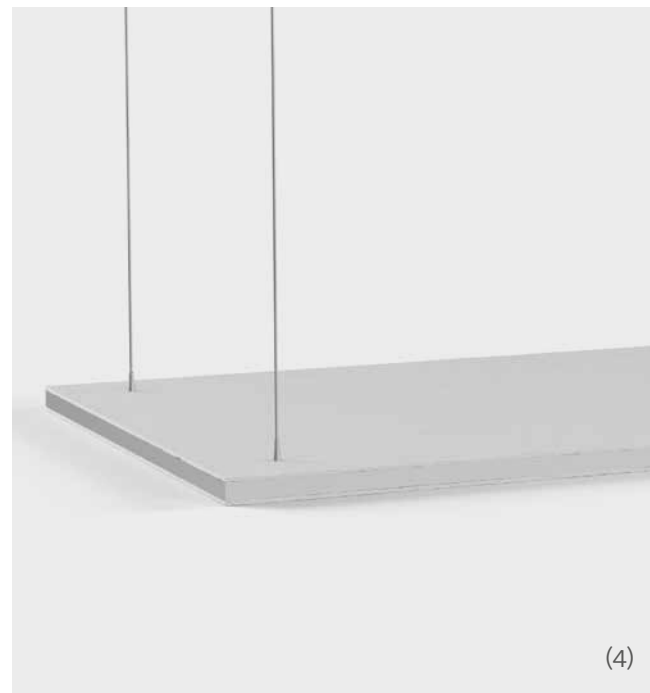

- (1) Linearverbindung
- (2) Deckenabsorber
- (3) Geometrie mehrerer Module
- (4) Individuelle Höhenverstellung, angepasst an die Gebäude-Decke durch Stahl-Seil-Befestigung
- (5) Deckenabsorber inkl. LED-Licht

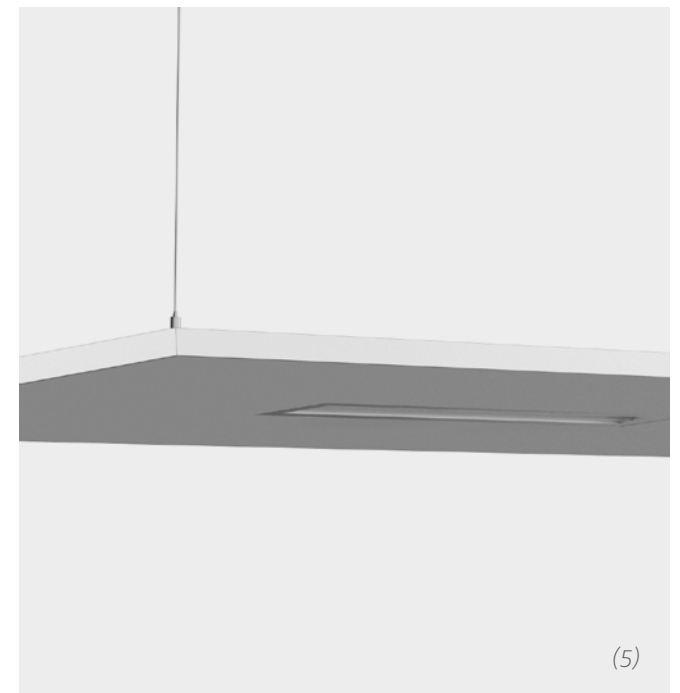

Raumakustische Lösung in individueller Ansicht

Decato® ModulScene Wand- und Deckenabsorber sind neben der vielfältigen PREFORM-Stoffpalette in bedruckten Fotomotiven lieferbar.

Die Motivwahl bestimmt die optimalen Formate. Abgebildet sind unsere Basismotive. **Über die Basis-Auswahl hinaus können eigene Motive umgesetzt werden.**

Querformat



Bambus



Baumkronen



Siena

Quer/Hochformat



Grafik



Kiesel C



Düne



Strand



Florenz

Hochformat



Baumbuswald



Gingko



Ahorn



Wüste



Kiesel A



Kiesel B

Alle Formate sind auch
mit individuellen
Kundenmotiven umsetzbar.



Technische Daten

Wandpaneel

Beschreibung Element

- Wandpaneele zur horizontalen bzw. vertikalen Montage an bauseitigen Wänden
- Ausführung in Monoblock-Bauweise
- Ausführung rahmenlos, mit innenliegendem Clipsprofil
- Inkl. Ringsum Aluminium-Abdeckung natur eloxiert, leicht eingerückt und vertieft

Schallklasse

- Schallabsorberklasse A

Grundmaße

- Höhenraster: min. 400 mm, max. 2000 mm
- Breitenraster: min. 400 mm, max. 2000 mm
- Wandstärke: 38 mm

Verbindung / Stabilisierung / Montage

- Horizontal oder vertikal montierbar
- Clipsaufnahmen Verclipsung mehrere Elemente durch Decato® Clipssystem
- Befestigungsset bestehend aus Befestigungsmaterial zur Fixierung an bauseits vorhandenes Mauerwerk oder schallharte Trennwand-Beplankung

Zertifikate mit Prüfung im Einsatzbereich

- Akustikprüfungszeugnis Schallabsorptionsgrad nach ISO 354:2003 mit bewertetem Schallabsorptionsgrad nach ISO 11654 von mind. $\alpha_w = 0,90$
- Prüfzeugnisse:
 - GS-Zeichen
 - QM-Zertifikat ISO 9001:2015
 - Quality Office
 - Schadstoffgeprüft
 - B1
 - Schallabsorptionsgrad nach ISO 354
 - Made in Germany

Optional:

- Verbindung von mehreren Elementen übereinander und nebeneinander (kraftschlüssig, fugenlos und werkzeugfrei)

Höhe: min. 400 mm, max. 2000 mm

Breite: min. 400 mm, max. 2000 mm

Maximalmaß in einem Element H: 1400 x B: 2000 mm
oder H: 2000 x B: 1400 mm

Technische Daten

Raumpaneel

Beschreibung Element

- Zur freien vertikalen oder horizontalen Abhängung von der Raumdecke
- Ausführung in Monoblock-Bauweise
- Ausführung rahmenlos, mit innenliegendem Clipsprofil
- Inkl. Ringsum Aluminium-Abdeckung natur eloxiert, leicht eingerückt und vertieft

Schallklasse:

- Schallabsorberklasse C

Grundmaße

- Höhenraster: min. 400 mm, max. 2000 mm
- Breitenraster: min. 400 mm, max. 1600 mm
- Wandstärke: 38 mm

Verbindung / Stabilisierung / Montage

- Horizontal oder vertikal montierbar
- Bohrungen oder Hacken für den oberen und unteren Rahmens/Abdeckung zur Stahlseil-Befestigung
- Bodengewicht zur Stabilisierung

Zertifikate mit Prüfung im Einsatzbereich (sind zwingend erforderlich)

- Akustikprüfungszeugnis Schallabsorptionsgrad nach ISO 354:2003 mit bewertetem Schallabsorptionsgrad nach ISO 11654 von mind. $\alpha_w = 0,60$
 - Prüfzeugnisse:
 - GS-Zeichen
 - QM-Zertifikat ISO 9001:2015
 - Quality Office
 - Schadstoffgeprüft
 - B1
 - Schallabsorptionsgrad nach ISO 354

Technische Daten

Deckenabsorber

Beschreibung Element

- Paneele als Deckenabsorber zur Abhängung horizontal von Raumdecke; zzgl. Befestigungsmaterial: Stahlseile mit Haken/Ösen
- Ausführung in Monoblock-Bauweise
- Ausführung rahmenlos, mit innenliegendem Clipsprofil
- Inkl. Ringsum Aluminium-Abdeckung natur eloxiert, leicht eingerückt und vertieft

Schallklasse:

- Schallabsorberklasse B bei 100 mm Abstand zur Decke
- Schallabsorberklasse C bei 200 mm, 300 mm, 400 mm und 800 mm Abstand zur Decke
- Grundmaße
- Höhenraster: min. 400 mm, max. 2000 mm
- Breitenraster: min. 400 mm, max. 2000 mm
- Wandstärke: 38 mm

Verbindung / Stabilisierung / Montage

- Stahlseil mit Haken und Ösen zur Stahlseil-Befestigung

Zertifikate mit Prüfung im Einsatzbereich (sind zwingend erforderlich)

- Akustikprüfungszeugnis Schallabsorptionsgrad nach ISO 354:2003 bei 100 mm Abstand zur Decke mit bewertetem Schallabsorptionsgrad nach ISO 11654 von $\alpha_w = 0,85$ (H)
- Akustikprüfungszeugnis Schallabsorptionsgrad nach ISO 354:2003 bei 200 mm Abstand zur Decke mit bewertetem Schallabsorptionsgrad nach ISO 11654 von $\alpha_w = 0,70$ (H)
- Akustikprüfungszeugnis Schallabsorptionsgrad nach ISO 354:2003 bei 300 mm, 400 mm und 800 mm Abstand zur Decke mit bewertetem Schallabsorptionsgrad nach ISO 11654 von $\alpha_w = 0,65$ (H)
- Prüfzeugnisse:
 - GS-Zeichen
 - QM-Zertifikat ISO 9001:2015
 - Quality Office
 - Schadstoffgeprüft
 - B1
 - Schallabsorptionsgrad nach ISO 354

Technische Daten

Allgemein (Wandpaneel, Raumpaneel und Deckenabsorber)

Schallabsorbierendes Wandsystem (eckiges Erscheinungsbild)

Beschreibung Füllmaterial

- hochgradig schallabsorbierendes, ökologisch unbedenkliches Füllmaterial, offenporiger, homogener Akustik-Schaum mit nachweislich feuchtigkeitsregulierender Eigenschaft, schwer entflammbar, nicht toxisch (Hauptbestandteil Gips)

Stoff

- nach Kollektion des Herstellers, mit Motiv bedruckt auch Kundenmotiv möglich (passende Druckvorlage ist erforderlich)
- Rückseite: Vlies (bei Wandpaneel und Deckenabsorber)

Organisation

- pinnfähig



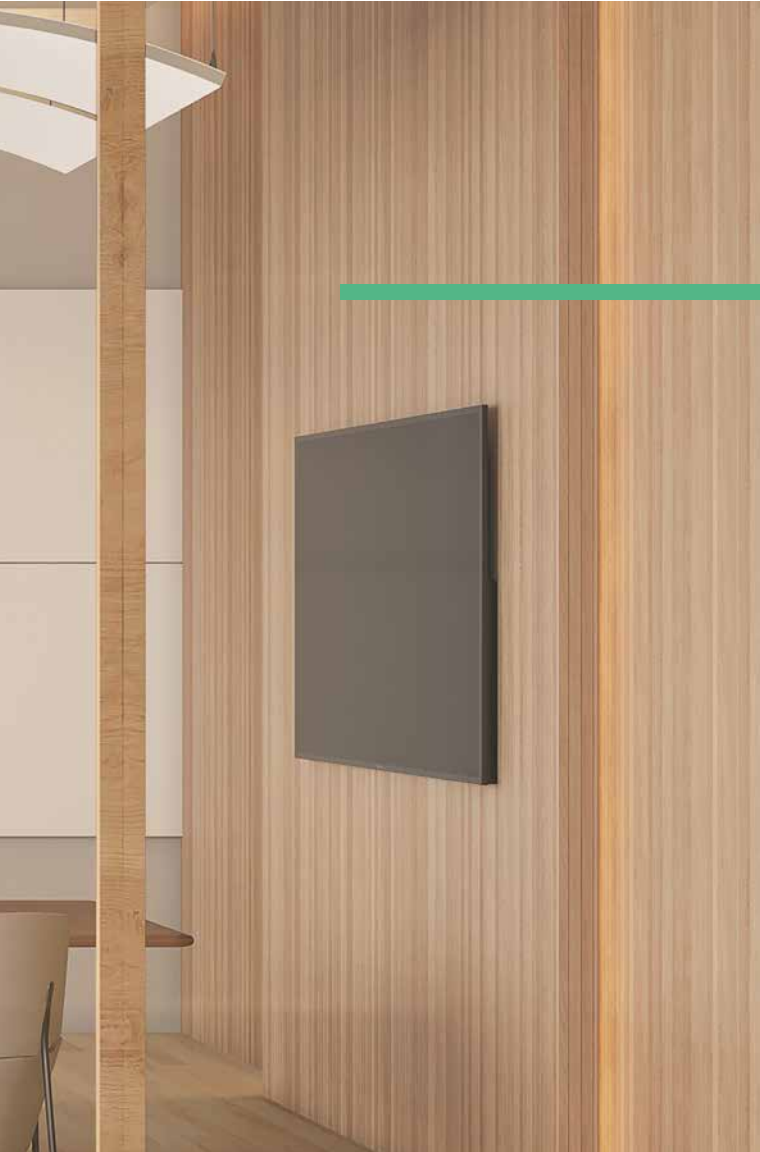

Decato[®] Acoustics in motion

Geschwungene Wandsysteme



Sinus

In die kreative Raumgestaltung kommt Bewegung: acoustics in motion löst sich von starren Konturen, lässt die Ideen fließen und komponiert amorphe Inseln für konzentrierte Individualisten, Iglus für spontane Teams oder Kojen zum Relaxen, dreidimensional abgerundet mit geschwungenen Wand- und Deckenabsorbieren.

Konzeption// Ausführung



Corner

Stellwandsysteme

Radien und Bögen harmonisch verbunden: in ständig neuer Interpretation schirmen die Wandkreationen temporäre Arbeitsplätze und Ruhezone akustisch und optisch ab – dank des raffinierten patentierten Decato® - Clipssystems - gefüllt mit dem exklusiven patentierten Absorptionsmaterial Gipschaum.

Sinus · Rundwände

Gerundete Wandmodule, Decato® Clipsverbindung 1 Modul
Breite: 1560mm, Höhe: 1350 - 1500mm
Viertelkreis R 1100mm

Corner · kleine abgerundete Koje

Asymmetrische Winkel-Wandmodule, Decato® Clipsverbindung, weiter kombinierbar mit geraden Modulen
Linkes Modul: Breite x Tiefe 900 x 700mm
Rechtes Modul: Breite x Tiefe: 700 x 900mm
Höhe: 1500 - 1800mm, Winkel-Radius R 400mm

Custom wall · einzeln stehende Wandmodule in freier Form

Custom wall - Wandmodul mit gewölbter Fläche

Breite: 1000mm
Höhe: 1500 - 1800mm



Custom Wall



Kombination// Möglichkeiten

Kombinationsmöglichkeiten der verschiedenen Wandversionen einfachste Montage - in Quer- oder Längsausrichtung, immer mit der bewährten patentierten raffinierten Decato® Clipsverbindung - jederzeit auf- und umrüstbar.

Technik-Koje - mit gerundeten
Corner-Wandmodulen acoustics in motion



Lounge-Koje - in Verbindung mit gerundeten
Corner-Wandmodulen acoustics in motion





Akustik in Bewegung spiegelt sich in Wand und Decke wider

Wellen unterbrechen monotone Flächen und verbessern die Raumakustik auf individuelle Art und Weise, als einzelne Elemente oder in Verbindung zueinander - gefüllt mit dem exklusiven patentierten Absorptionsmaterial Gipschaum.

Bogen konkav/konvex

Wand- und Deckenabsorber

In Längsrichtung gewölbte Paneele, einzeln oder in Kombination, mit Decato® Clipsverbindung

Breite: 1200 und 1600 mm

Tiefer: 800 mm

Radius R 2000 mm



Technische Daten

Grundmodule

Corner, Sinus, Costum Wall

Beschreibung Element

- Ausführung in Monoblock-Bauweise
- Aluminiumrahmenkonstruktion mit Akustikfüllung
- Ausführung rahmenlos, mit innenliegendem Clipsprofil
- Unten: Bodenfreiheit 15 mm Stellschraube zum Höhenausgleich +10 mm
- Oben: Abdeckung oben flaches Aluminiumprofil stoffbezogen
- Optional Abdeckung seitlich am Ende einer Konfiguration, flaches Aluminiumprofil stoffbezogen

Schallklasse

- Schallabsorberklasse C

Stoffelemente

- hochgradig schallabsorbierendes, ökologisch unbedenkliches Füllmaterial, offenporiger, homogener Akustik-Schaum mit nachweislich feuchtigkeitsregulierender Eigenschaft, schwer entflammbar, nicht toxisch (Haupt bestandteil Gips)

Verbindung / Stabilisierung / Montage

- Verbindung der Wände untereinander kraftschlüssig, fugenlos und werkzeugfrei der Kunststoff Clipsverbindung, sowohl nebeneinander als auch übereinander
- Winkelbildung bzw. Mehrfachverbindung mittels Quadrat-aluminiumsäulen für L-,T- oder X-Aufstellung oder Dreieckssäule
- Arretierung durch eingesetzte Schraube
- Möglichkeit zur Anbindung an Mauerwerk oder Schrank
- Zusätzliche Stabilisierung durch Stützfüße –2 je Wandelement bei Einzelaufstellung
- Tischverbinder für diverse Möbelfabrikate möglich

Technische Daten

*Wandpaneel/Deckenabsorber
konvex/konkav*

Beschreibung Element

- Wandpaneele zur horizontalen bzw. vertikalen Montage an bauseitigen Wänden
- Deckenabsorber zur Abhängung horizontal von Raumdecke; zzgl. Befestigungsmaterial: Stahlseile mit Haken/Ösen
- Ausführung in Monoblockbauweise
- Ausführung rahmenlos, mit innenliegendem Clipsprofil
- Inkl. Ringsum Aluminium-Abdeckung stoffbezogen leicht
- eingerückt und vertieft

Schallklasse Wandabsorber

- Schallabsorberklasse A

Grundmaße:

- Höhenmaß: 1200mm
- Breitenmaß: 800mm
- Radius 2000mm
- Wandstärke: 38 mm

Schallklasse Deckenabsorber

- Schallabsorberklasse B bei 100 mm Abstand zur Decke
- Schallabsorberklasse C bei 200 mm, 300 mm, 400 mm und 800 mm Abstand zur Decke

Grundmaße

- Höhenmaß: 1200mm + 1600mm
- Breitenmaß: 800mm
- Radius 2000mm
- Wandstärke: 38 mm

Verbindung / Stabilisierung / Montage

- Stahlseil mit Haken und Ösen zur Stahlseilbefestigung
- Horizontal oder vertikal montierbar
- Clipsaufnahmen Verclipsung mehrere Elemente durch Decato® Clipssystem
- Befestigungsset bestehend aus Befestigungsmaterial zur Fixierung an bauseits vorhandenes Mauerwerk oder schallharte Trennwand- Beplankung

Optional

Verbindung von mehreren Elementen übereinander bzw. nebeneinander (kraftschlüssig, fugenlos und werkzeugfrei)





Decato[®] Prespace

Macht den Unterschied hörbar

Kommunikationsbereiche und Mittelzonen in Büroräumen vereinen viele Funktionen des Büroalltags. Sie dienen als Rückzugsbereiche, Meeting-Plätze, Micro-Arbeitsplätze oder Technikköjen. Der modulare Aufbau unserer vier neuen Prespace-Elemente erlaubt eine große Variantenvielfalt. Durch den Gipsschaum von PREFORM sind alle Lösungen akustisch hoch wirksam.



Mittelzone

Kommunikations- und Mittelzonen sind der zentrale Punkt im Büro, in dem Mitarbeiter verschiedener Abteilungen und Funktionsbereichen in einer entspannten Atmosphäre aufeinander treffen. Sie bieten eine ideale Rückzugsmöglichkeit für eine kurze Arbeitspause, ein informelles Gespräch oder ein privates Telefonat. Die Prespace-Serie besteht rundum aus hoch wirksamen Absorberelementen. Diese ermöglichen eine offene Gestaltung bei gleichzeitiger akustischer Privatheit.

Im Vergleich zu den geschlossenen Kabinenlösungen bieten offen gestaltete Mittelzonen einige Vorteile:

- Verbesserung der Kollaboration – Kein Ausschließen von Personen, die nicht in der Kabine sind
- Psychoakustisch vorteilhaft (Freund/Feind)
- Keine Belüftung notwendig
- Geringere Brandschutzaufgaben
- Höhere Akustik-Absorptionsgrade, da diese im Vordergrund stehen und nicht die Dämmung der Kabine
- Individualisierbarkeit in Größe, Farbe und Form

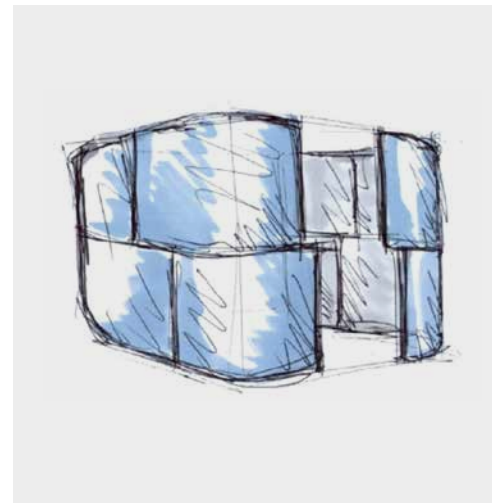
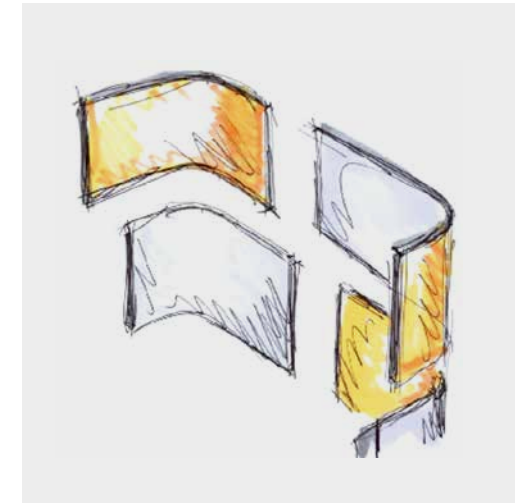

Von der Idee bis zur Umsetzung

Um Mittelzonen möglichst angenehm und kreativitätsfördernd zu gestalten, verschmelzen die schallabsorbierenden Kojen Funktion und Design auf moderne und optisch ansprechende Weise.

Bei der Entwicklung von Prespace haben unsere Akustikingenieure und Designer herkömmliche Meetingräume neu gedacht. Das Ergebnis sind offene Besprechungsinseln mit innovativem Design, die exzellente Akustikeigenschaften und beste Bedingungen für die Zusammenarbeit in kleinen Teams bieten.



Die Akustiklösung für Videocalls haben sich in der modernen Arbeitswelt etabliert, und erfordern arbeitsplatznahe Akustiklösungen, um nicht teilhabende Kolleg:innen nicht zu stören. Casa wurde als professioneller Ort für digitale Begegnungen entwickelt und macht Videocalls spontaner und flexibler möglich.

Prespace Casa

Casa schafft eine ruhige Umgebung für private Videocalls und erlaubt damit hybride Arbeitsmodelle umzusetzen.

- Minimierung der Schallausbreitung und Hörbarkeit durch teiloffenes Schrägdach und sendernahe Schallabsorption
- keine Belüftung notwendig
- bestehende Rastermaße: geringer Platzbedarf im Vergleich zu geschlossenen Systemen
- Nutzung als Steh-Arbeitsplatz möglich
- große Farbauswahl



Draufsicht

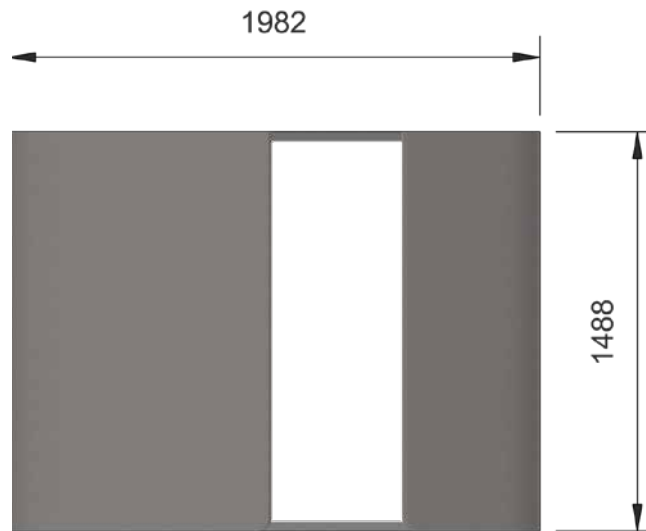

Frontansicht

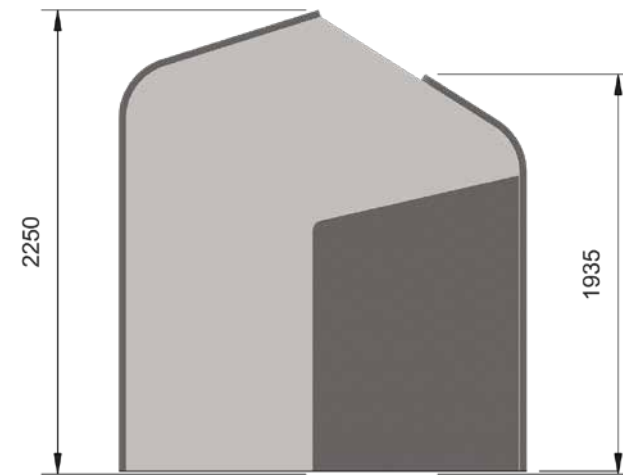

*Prespace Casa
Technische Zeichnungen
und Abmessungen*





Die schlanken Wände strahlen Leichtigkeit und Eleganz aus. Die abgerundete Form und der integrierte Holzboden entfalten eine spannende optische Wirkung im Raum.

Prespace Tube

Der Besprechungsbereich Prespace Tube überzeugt durch das Zusammenspiel aus akustischer Wirksamkeit und Designästhetik. Die schallabsorbierenden Akustikwände sind auf den Frequenzbereich der menschlichen Sprache ausgelegt. Sie eliminieren unangenehmen Nachhall und sorgen dafür, dass Gespräche innen gut verstanden und nach außen abgeschirmt werden, ohne andere Personen dabei auszuschließen.

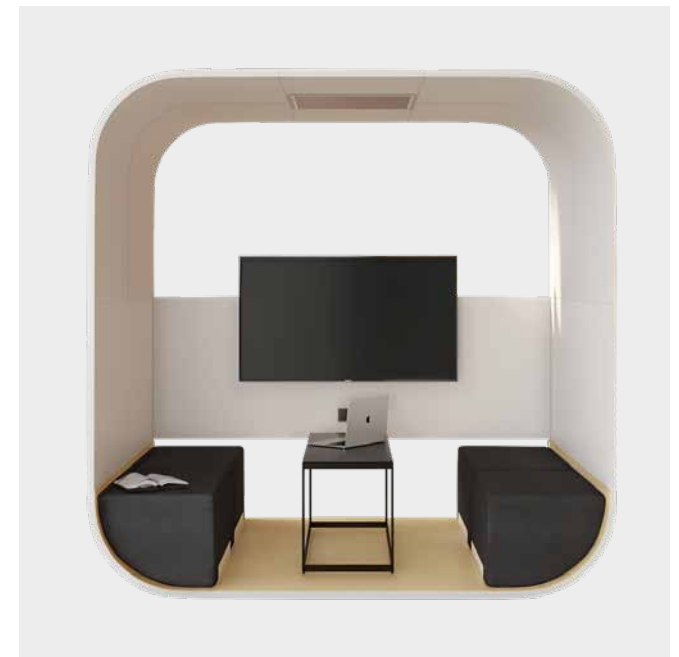

Draufsicht

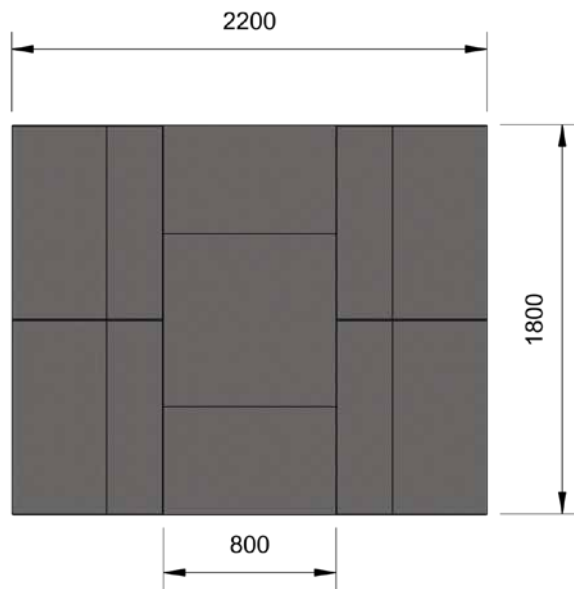

Frontansicht

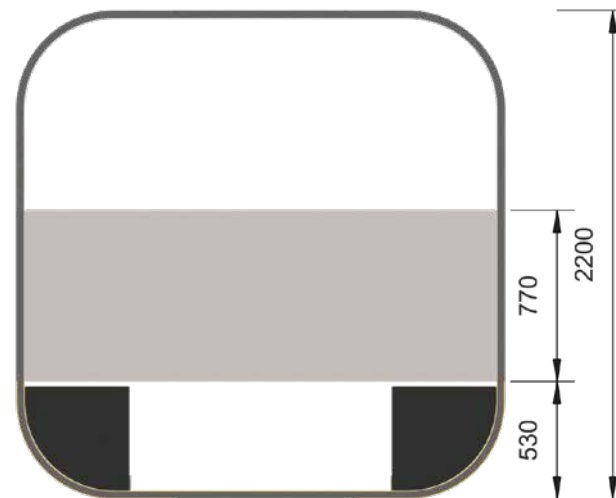

*Prespace Tube
Technische Zeichnungen
und Abmessungen*



Prespace Bridge

Die offen gestaltete Lösung Prespace Bridge verbindet zwei Vorteile: größtmögliche Kooperation und akustische Absorption. Dadurch haben Sie bei Meetings nicht das Gefühl abgeschottet zu sein und trotzdem bietet sie einen visuellen Schutz. Dies wirkt sich vorteilhaft auf die psychoakustische Wahrnehmung aus und verhindert das „Ausschließen“ von Personenkreisen. Die ungezwungene Kommunikation zwischen verschiedenen Abteilungen wird dadurch gefördert und so wird ein kontinuierlicher Informationsfluss gewährleistet.

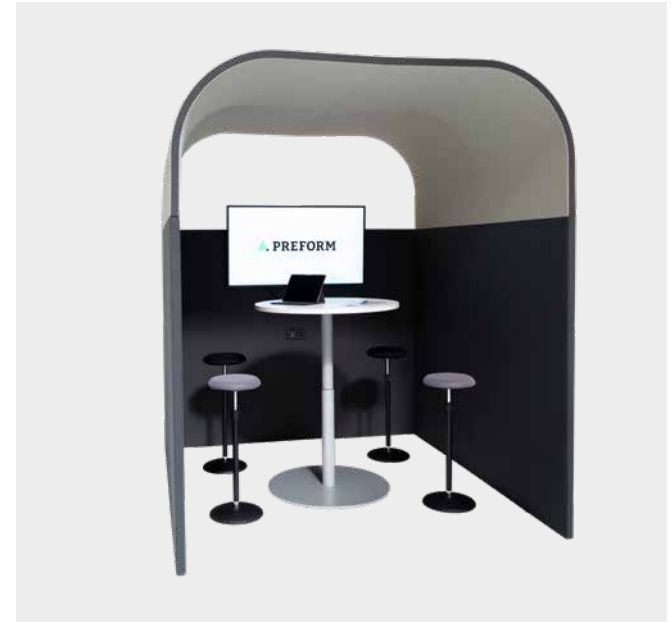

Der Einsatzort der Bridge ist flexibel gestaltbar - egal ob als akustisch abgeschirmter Druckerbereich, als Kaffecke oder Rückzugsort. Sie können Ihrer Kreativität bei der Anwendung freien Lauf lassen.



Draufsicht

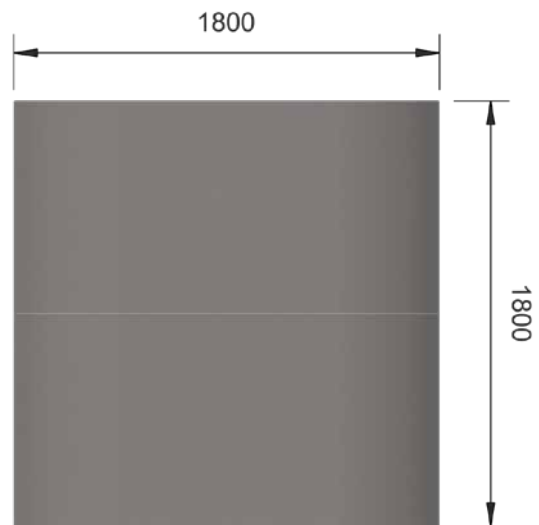

Frontansicht

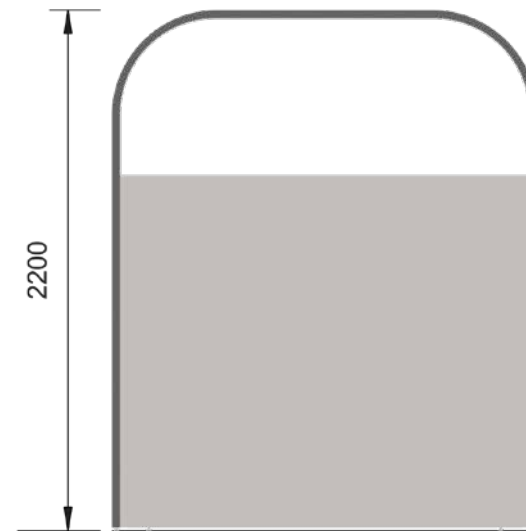

*Prespace Bridge
Technische Zeichnungen
und Abmessungen*



PREFORM kann Discreto frei nach Kundenwunsch personalisieren und gestalten.



Prespace Discreto

Prespace Discreto passt mit seiner abgerundeten, modernen Form in jede Bürostruktur und kann schnell und einfach modular umgestaltet werden. Je nach Bedarf kann die halboffene Besprechungsecke in kürzester Zeit demontiert, umfunktioniert und an anderer Stelle positioniert werden.

Es gibt eine große Auswahl an Stoffbezügen in verschiedenen Farben, Materialien und Drucken, die durch individuelle Designs ergänzt werden können.

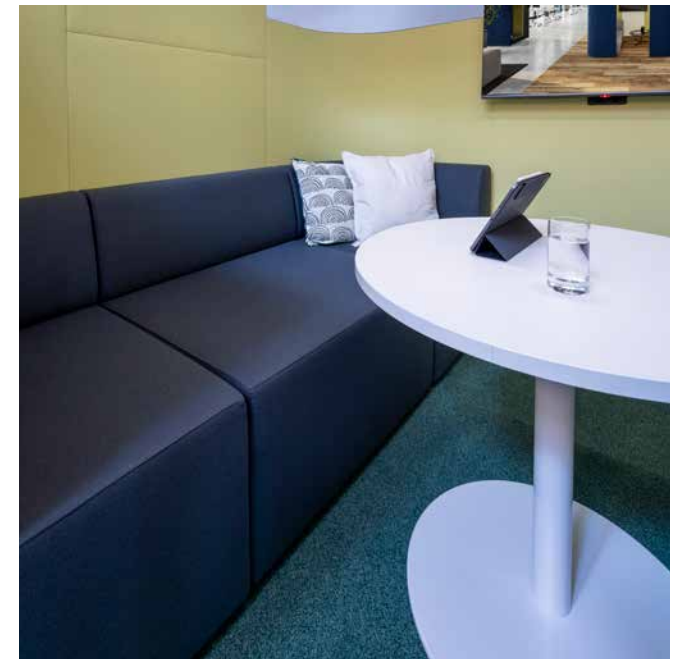

Draufsicht

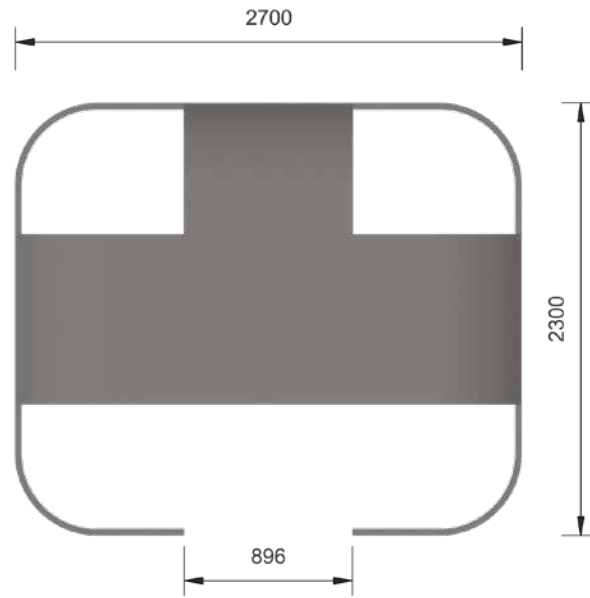

Frontansicht

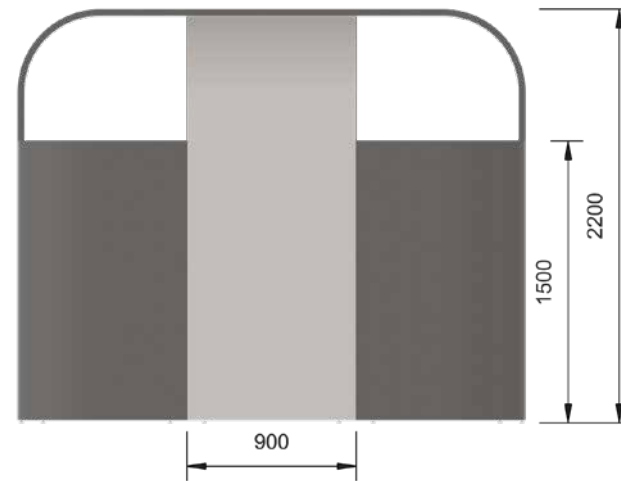

*Prespace Discreto
Technische Zeichnungen
und Abmessungen*





Schallsimulation

Im Vorher-Nachher Vergleich dieser raumakustischen Simulation im Großraumbüro sorgt unsere Meetingkoje Prespace Discreto dafür, dass der Schalldruckpegel an der benachbarten Tischgruppe darüber um 10,1 dB(A) niedriger ist als vorher! Wir Menschen empfinden das als eine Halbierung der Lautstärke, die in diesem Fall nur noch einem Flüstern entspricht.

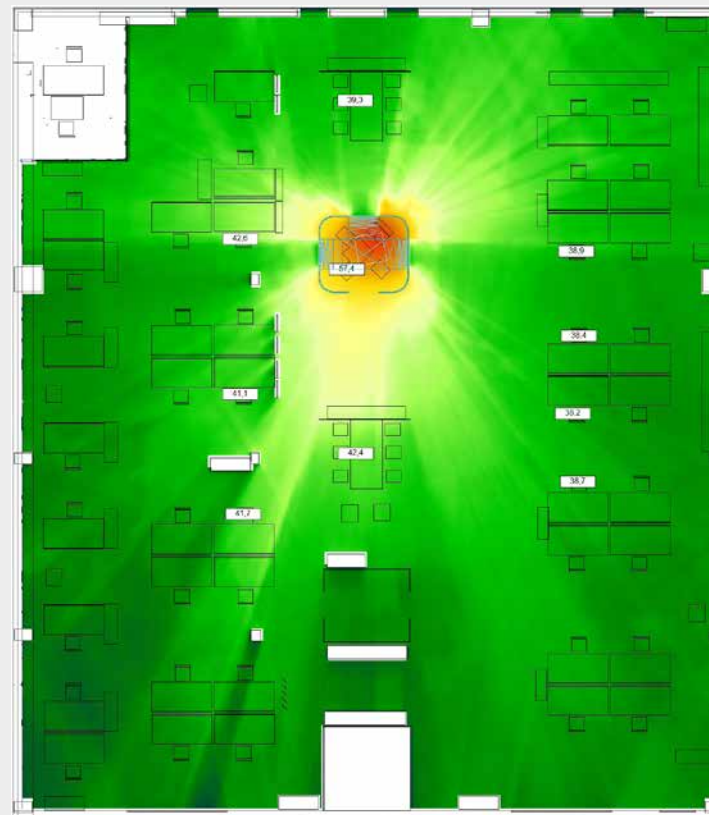

Links: ohne
Schallabsorber
Rechts:
mit Prespace
Discreto

dB (A)

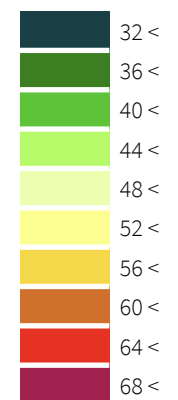



Mit modernem Design und eleganten Formen verbindet Prespace Discreto die modulare Funktionalität von „Corner“ mit leistungsstarken Deckenabsorber-Elementen. Die mondän gestaltete Schalldämpfkabine kann optimal als Rückzugsmöglichkeit oder Besprechungsecke in Mittelzonen verwendet werden.

Individualität

PREFORM kann Prespace frei nach Kundenwunsch personalisieren und gestalten. Es gibt eine große Auswahl an Stoffbezügen in verschiedenen Farben, Materialien und Drucken, die durch individuelle Designs ergänzt werden können.







Decato[®] Wandabsorber für PreGlass

Glas Akustikwandsysteme für individuelle
Raumstrukturen für Ihr akustisches Wohlbefinden



Glastrennwandsystem kombiniert mit Nahfeldschirmung durch Wandpaneele

Akustische Verbesserung

durch Anbringung von Decato Modul Scene Wandabsorber speziell für Glastrennwandsysteme

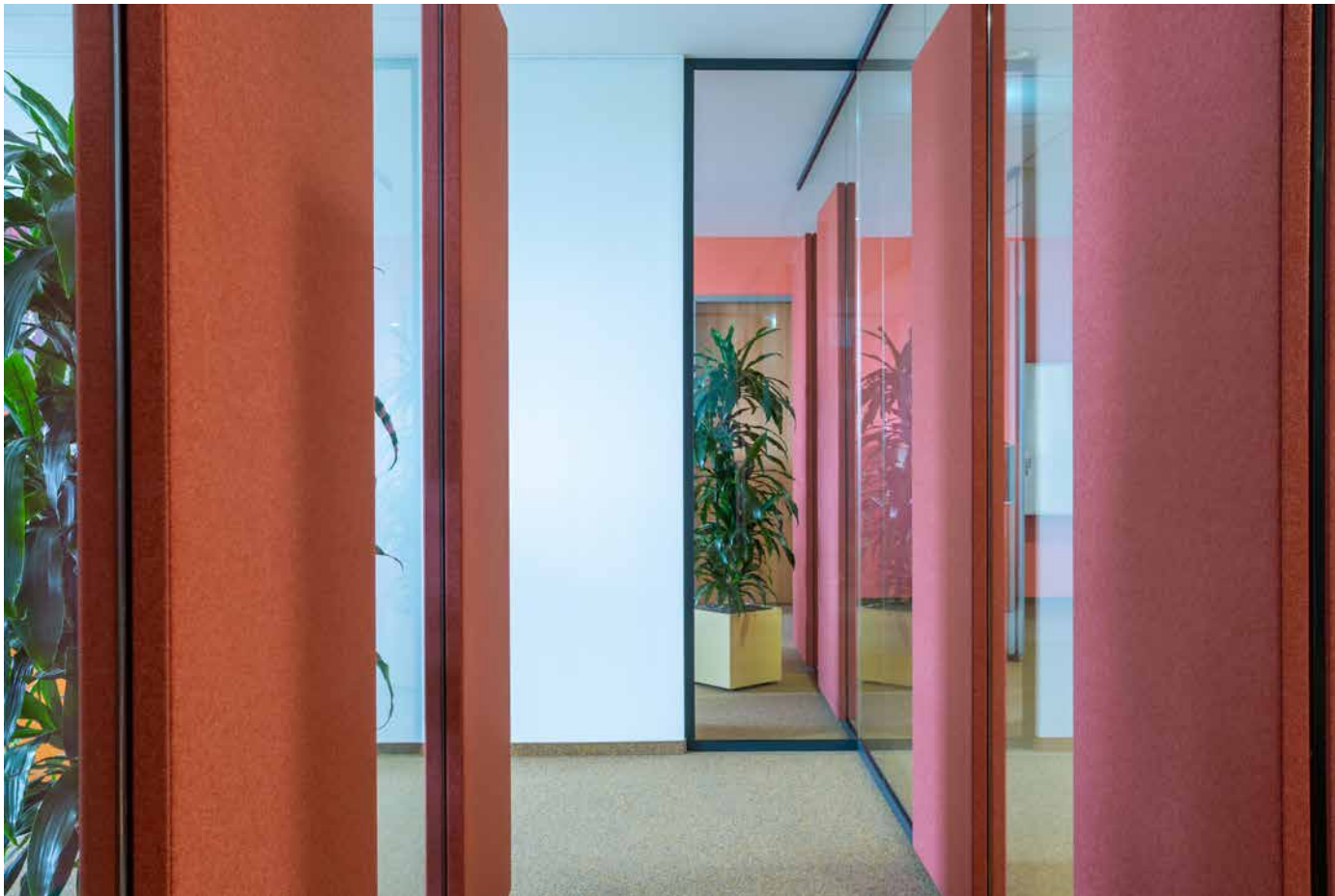

Vorher

Nachher



Individuelle Gestaltung

Die Kombination von Akustikglas und Schallabsorberrn erfolgt individuell.

Generell wird folgende Kombination empfohlen:

- Arbeitsplatzgruppen werden durch Glastrennwände getrennt; zwischen den Schreibtischen werden Schallabsorber als Tischaufsatzwände montiert.
- Alternativ können Glastrennwände mit Schallabsorberrn und Schallschirmleuchten direkt stirnseitig an den Schreibtisch montiert werden.
- An den Eingängen, Ausgängen sowie planen Flächen werden hochwirksame Schallabsorber oder Absorberkassetten angebracht.
- Insgesamt kann der Grundriss individuell gestaltet werden ohne feste Rastermaße

Geräusche werden eliminiert bevor sie sich im Raum ausbreiten können.

Nachrüstbar an jeder Glasfront



Gestaltungsvarianten

Schallabsorption durch stoffbezogene Absorber mit Gipschaumkern

- in allen Höhen bis 3000 mm
- Breite 500 oder 800 mm
- Standardtiefe von 40 mm (Schallabsorberklasse A)
- Brandschutz B1

Oberfläche der Absorber

- Stoffauswahl nach Stoffkarte oder individuell bedruckt (Vorder-/Rückseite)





PREFORM macht den Unterschied hörbar.